

重要

最新のScanstrut製品ガイドに記載されているように、ポッドはマリンエレクトロニクスデバイスとのみ互換性があります。事前の通知なしに変更される場合があります。
未承認の製品で使用したり、過負荷にしたりすると、保証が無効になります。
不適切な設置による損傷については、責任を負いません。
取り付けや組み立ては、損傷や部品の緩みがないか定期的に検査する必要があります。
この製品は、承認された船舶用電子機器の取り付け用に特別に設計されており、通常のボート条件で使用されます。
ここに記載されているものとは異なる設置については、Scanstrut本社にご相談ください。

IMPORTANT

Boîtiers de Pont sont uniquement compatibles avec les appareils d'électronique marine repris dans le dernier Guide Produits Scanstrut – sujet à Modification sans préavis.
L'usage des avec des produits non validés, ou la surcharge, annulent toute garantie.
Scanstrut décline toute responsabilité pour les dégâts résultant d'une installation incorrecte.
L'installation et l'assemblage doivent être inspectés régulièrement afin de détecter des dégâts ou des pièces desserrées.
Ce produit a été spécifiquement conçu pour le montage d'appareils d'électronique marine approuvés dans des conditions de navigation normales.

Pour les installations différentes de celles reprises ici, veuillez contacter le siège social de Scanstrut.

WICHTIG

Instrumentenhalterungen sind nur mit Navigationsgeräten kompatibel, wie sie in der aktuellen Scanstrut Produktübersicht aufgelistet sind. Änderungen können ohne vorherige Ankündigung vorgenommen werden.
Durch die Verwendung mit nicht genehmigten Produkten bzw. durch Überlastung wird jegliche Garantie ungültig.
Für Schäden aufgrund unsachgemäßen Einbaus wird keine Haftung übernommen.
Die Installation und die Baueinheit müssen regelmäßig auf Anzeichen von Schäden oder lockere Teile geprüft werden.
Dieses Produkt wurde speziell für die Montage genehmigter Navigationsgeräte unter normalen Einsatzbedingungen auf dem Schiff entwickelt.

Für andere Installationen als die hier genannten wenden Sie sich bitte an Scanstrut.

IMPORTANTE

Deck Pods son compatibles únicamente con equipos electrónicos marinos según se establece en la última Guía de Productos Scanstrut– sujeto a cambios sin previo aviso.
El uso con productos no aprobados, o bajo exceso de carga, invalidará cualquier garantía.
No se aceptará ninguna responsabilidad por los daños causados por una instalación incorrecta.
La instalación y ensamblaje deberá inspeccionarse regularmente, comprobando cualquier evidencia de daños o piezas aflojadas.
Este producto ha sido específicamente diseñado para el montaje de equipos electrónicos marinos aprobados bajo condiciones normales de navegación.

Para instalaciones distintas a las establecidas aquí, consulte siempre a su distribuidor Scanstrut.

IMPORTANTE

I Pods sono compatibili solo con apparecchiature elettroniche navali come indicato nella più recente Guida ai Prodotti Scanstrut – fatte salve eventuali modifiche senza preavviso.
L'utilizzo con prodotti non approvati, o un sovraccarico, invalida qualsiasi garanzia.
Si declina qualsiasi responsabilità per danni causati da un'installazione erranea.
L'installazione ed il montaggio devono essere ispezionati con regolarità per verificare la presenza di danni o di pezzi allentati.
Questo prodotto è stato studiato appositamente per il supporto di apparecchiature elettroniche navali approvate e utilizzate in normali condizioni di navigazione.

Per installazioni diverse da quelle qui indicate, si prega di consultare la direzione centrale di Scanstrut.

Scanstrut Scanpodインストール手順

SPR-7-AM / SPR-7S-AM/SPR-8-AM 7/8" Arm Mount Helm Pod

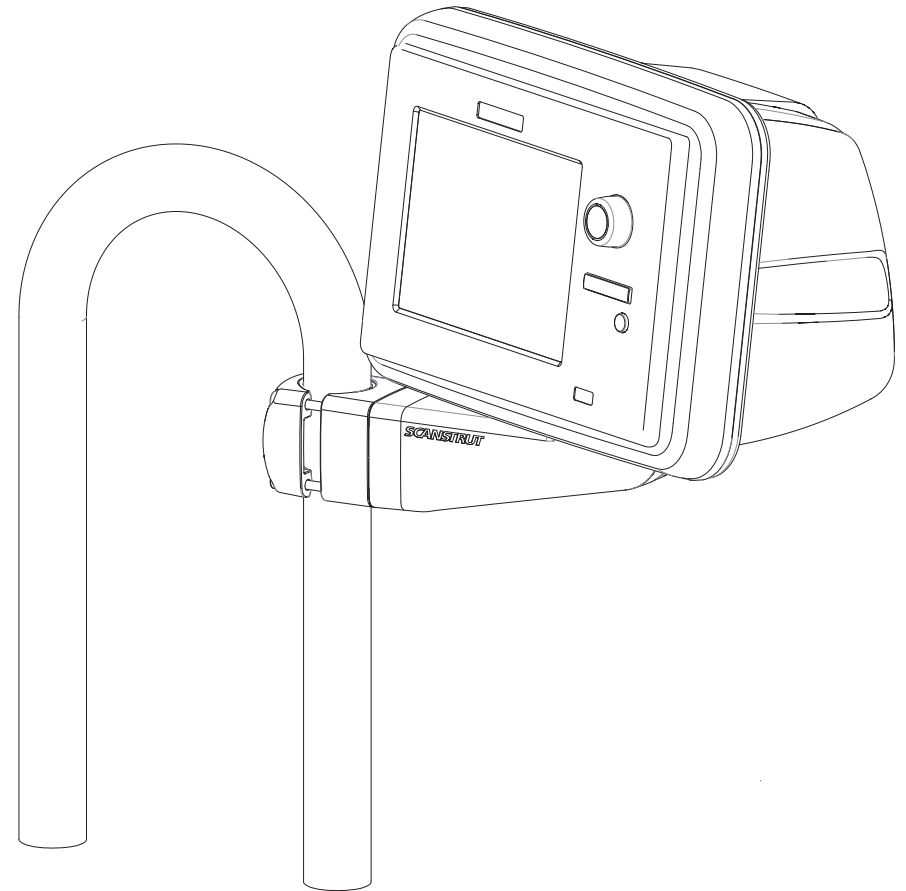

Parts List

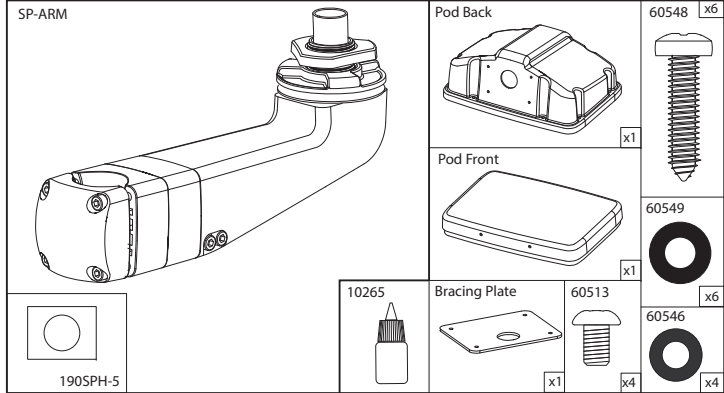

Tools Required

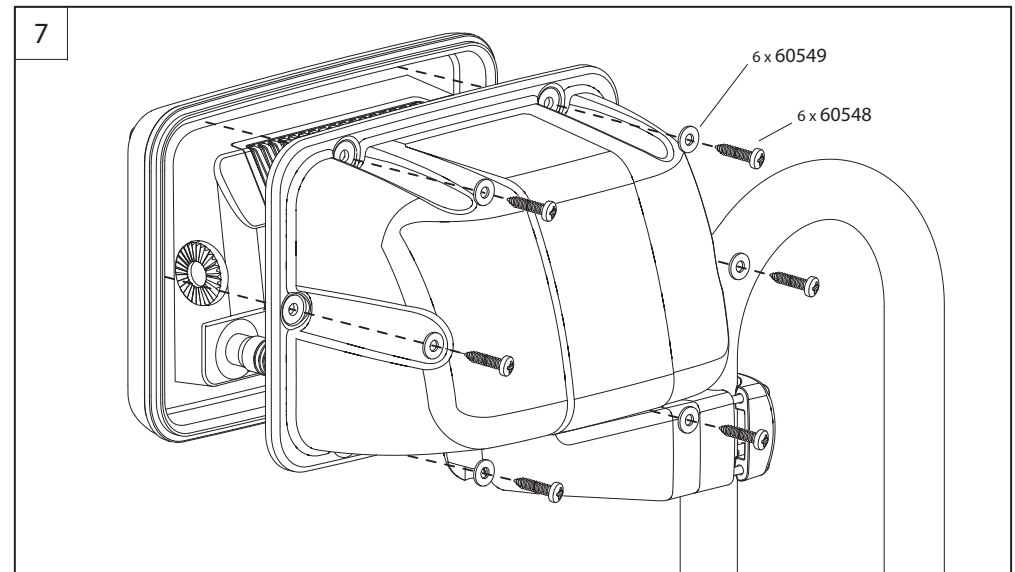
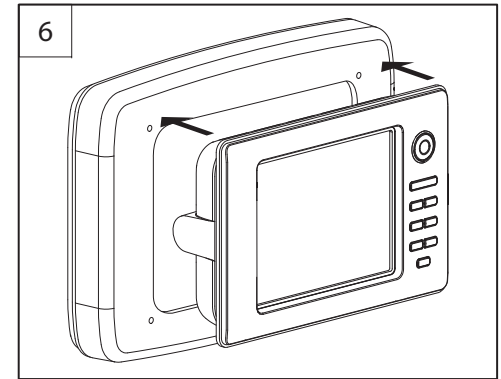
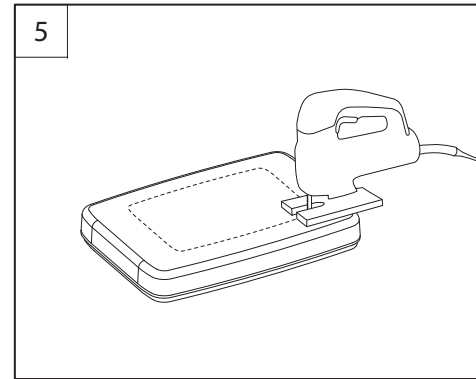
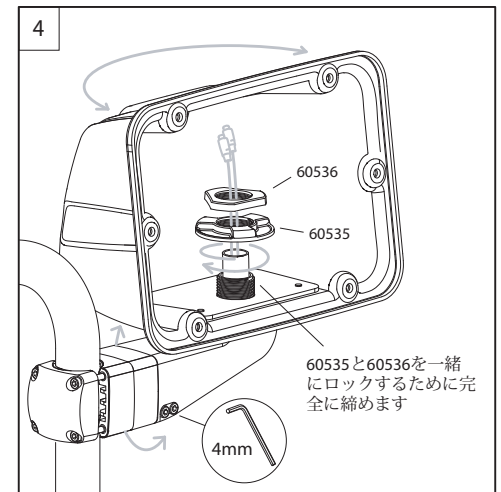
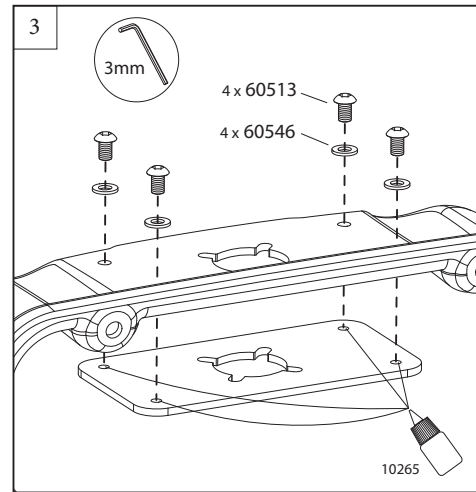
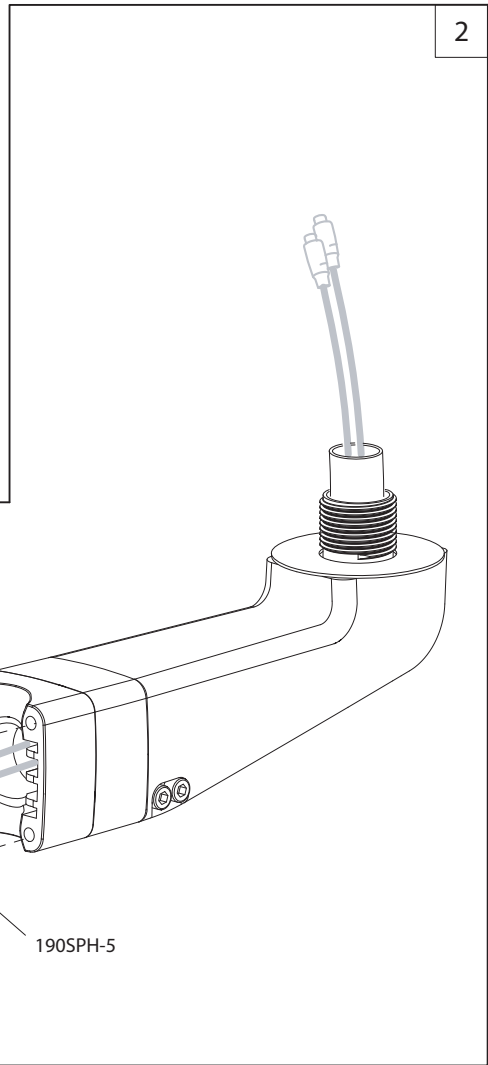
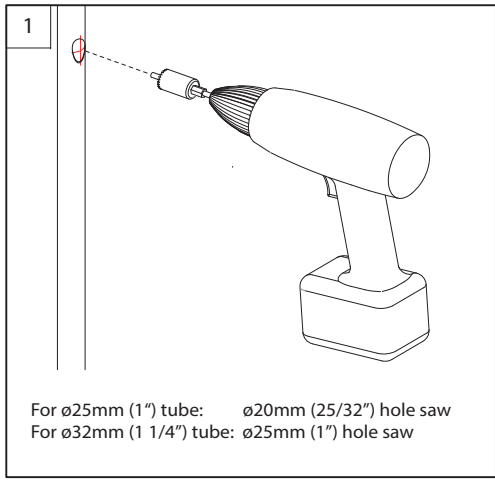
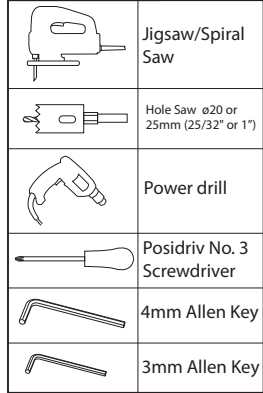

1 instrument Pod Arm Mount - SPR-1i-AM

For help & information
 email: sales@scanstrut.com
 tel: +44 (0) 1392 531280

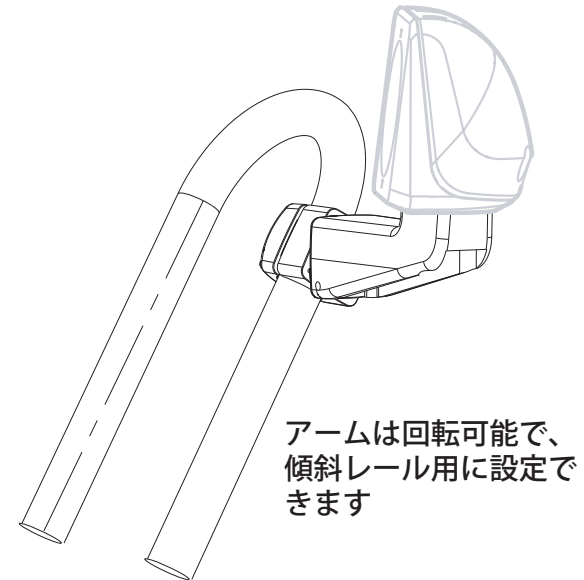
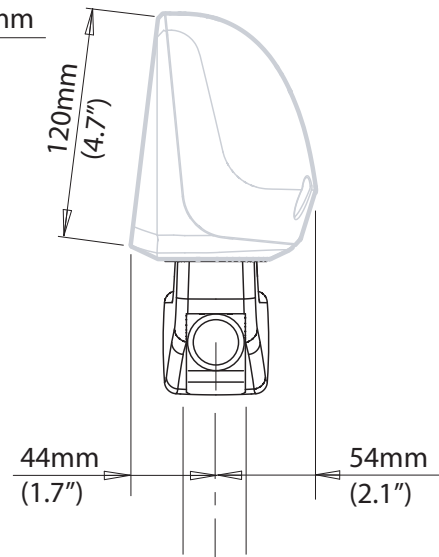
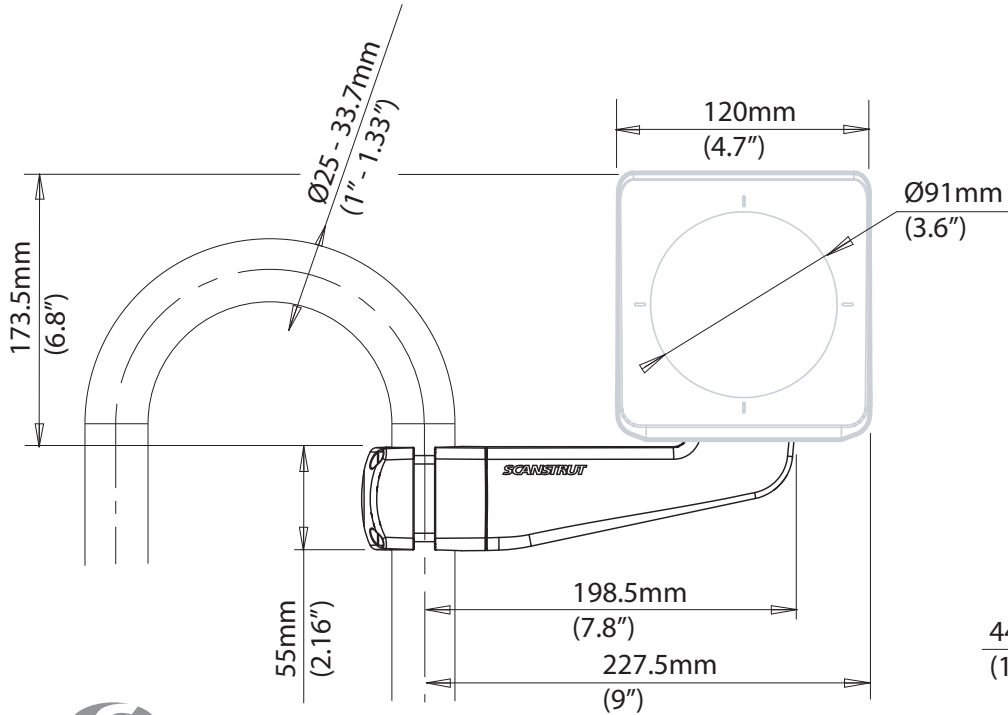
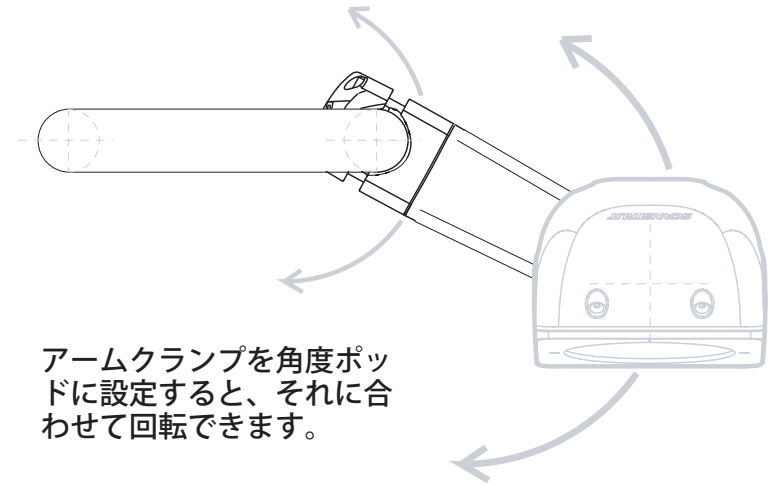
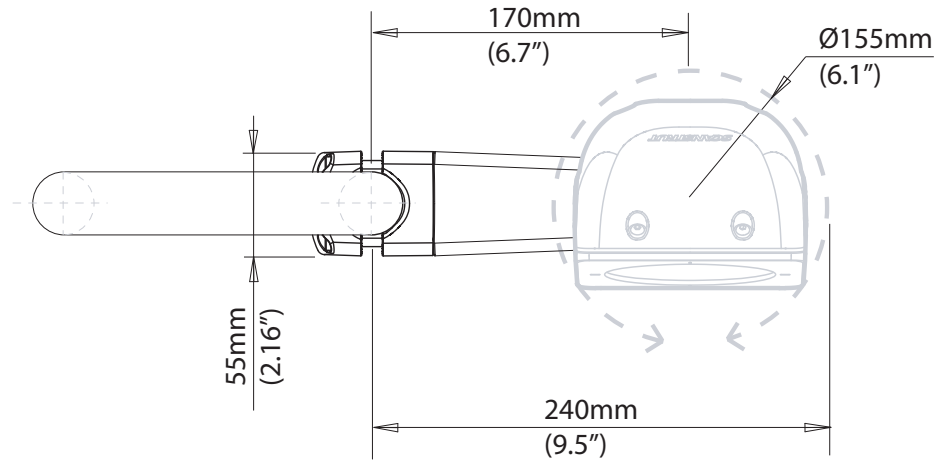

SCANSTRUT.

7" Helm Pod Arm Mount - SPR-7-AM

For help & information
 email : technical@scanstrut.com
 tel : +44 (0) 1803 863800

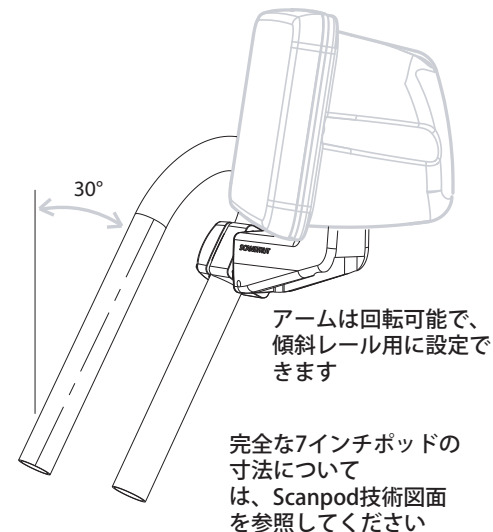
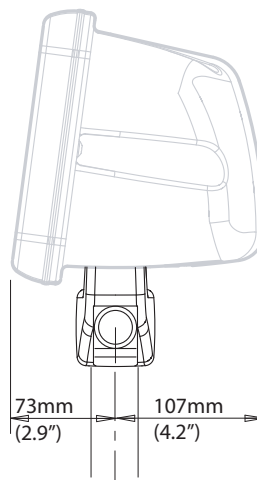
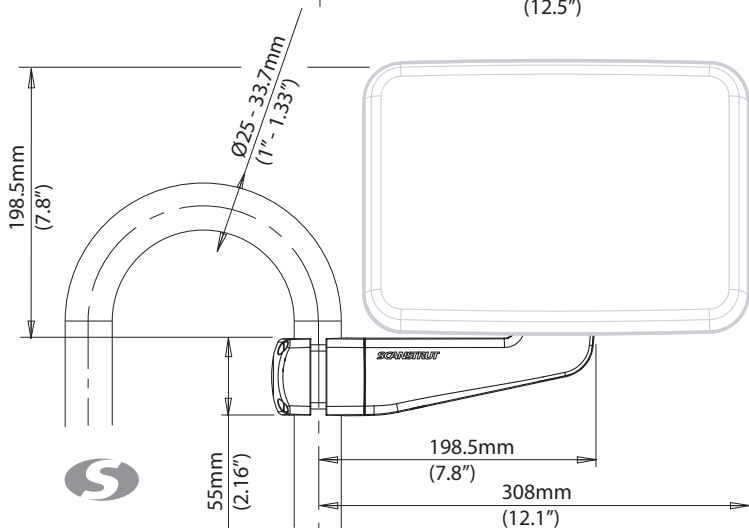
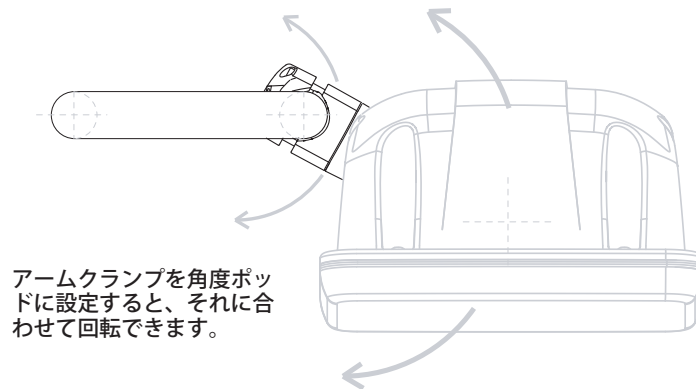
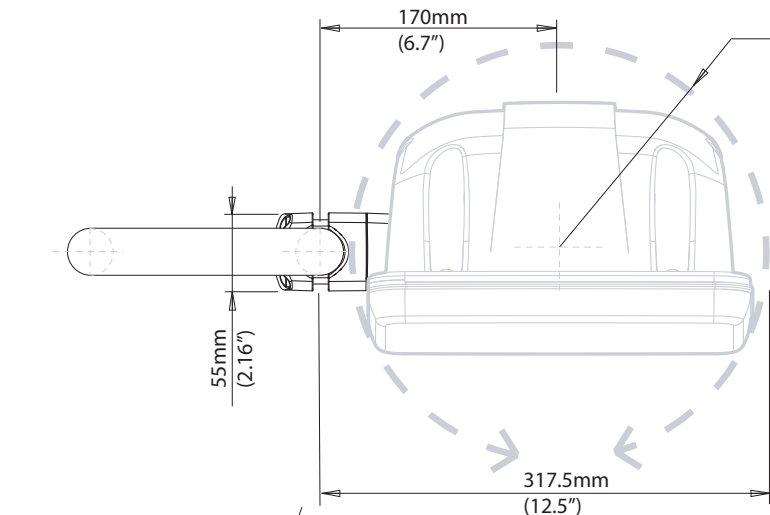

Arm Mounted Pod - Ultra Compact - Up to 7" displays (SPR-7S-AM)

For help & information
 email: technical@scanstrut.com
 tel: +44 (0) 1803 863800

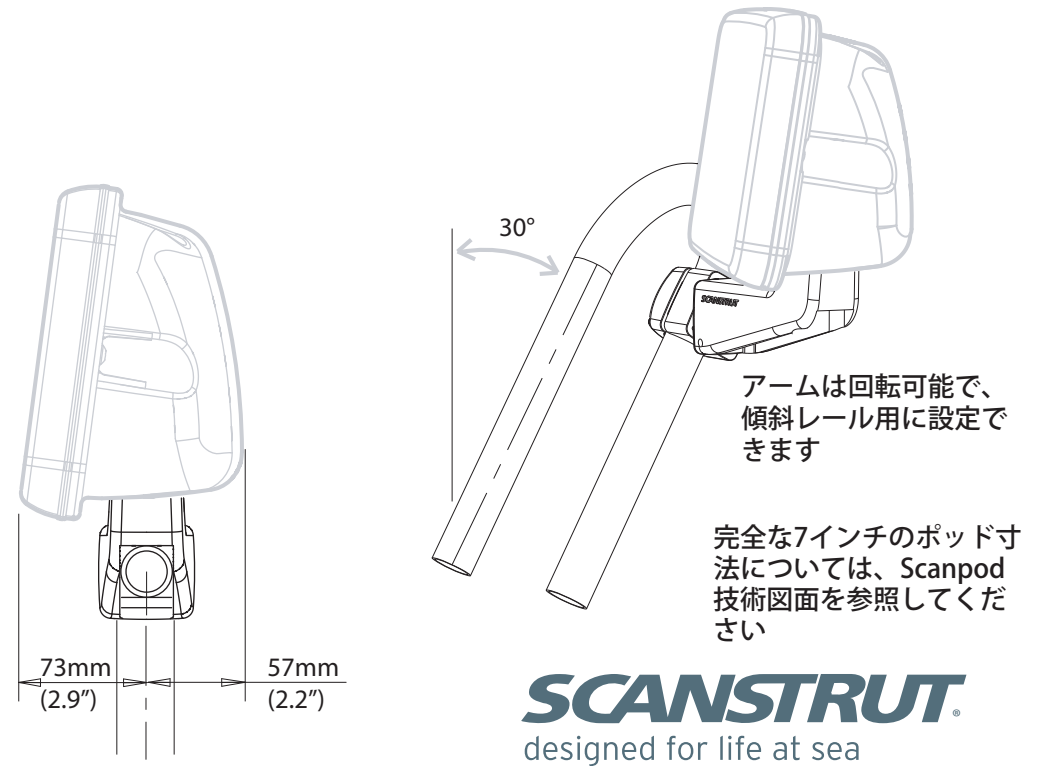
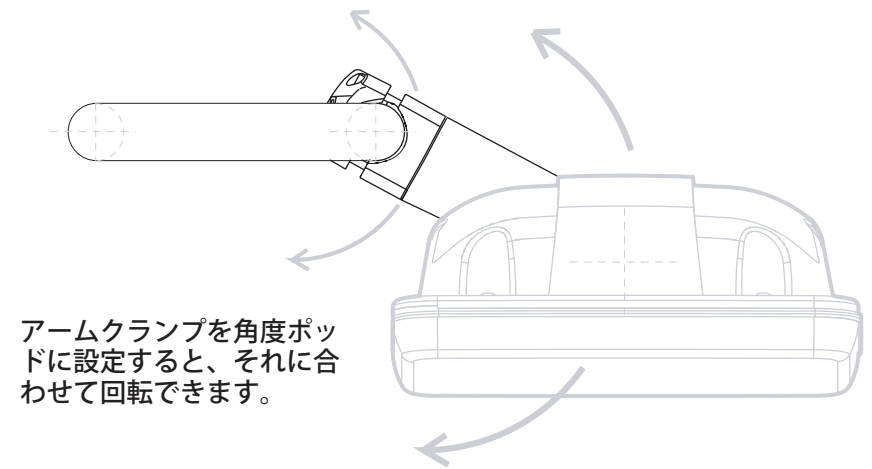
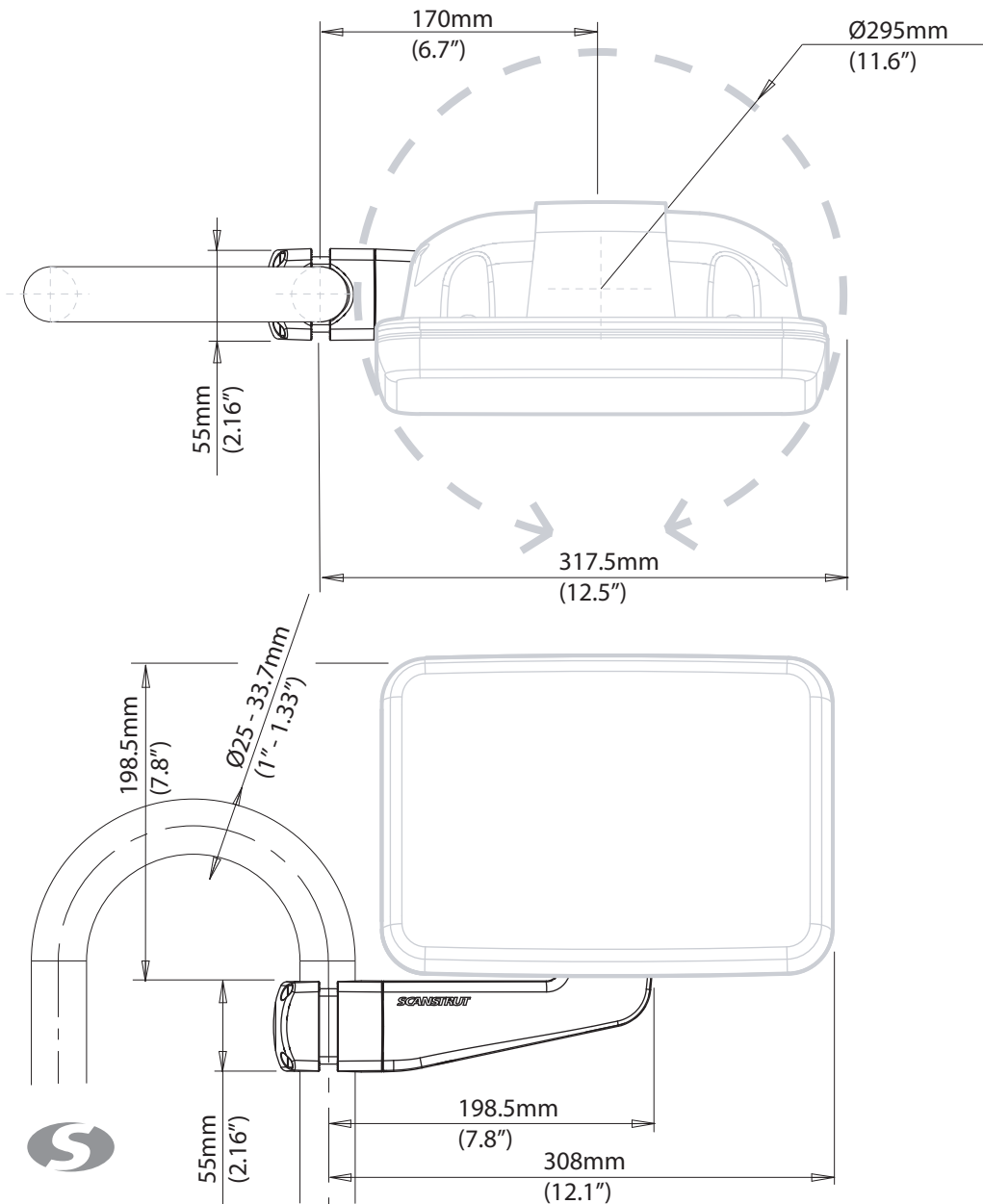

SCANSTRUT
 designed for life at sea

8" Helm Pod Arm Mount - SPR-8-AM

For help & information
 email: sales@scanstrut.com
 tel: +44 (0) 1392 531280

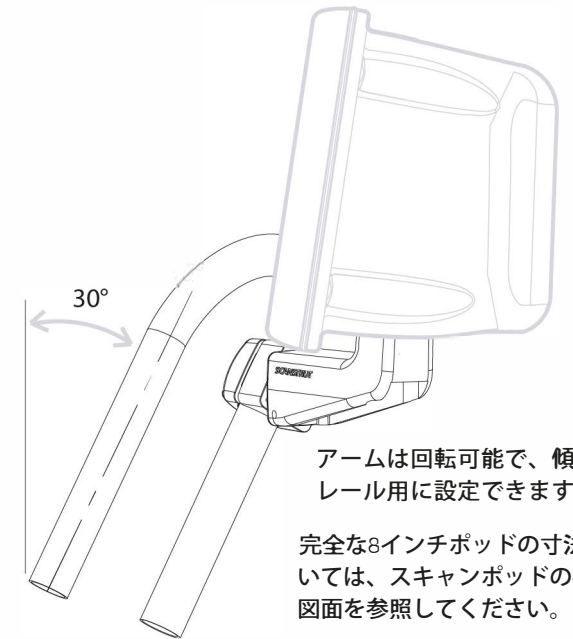
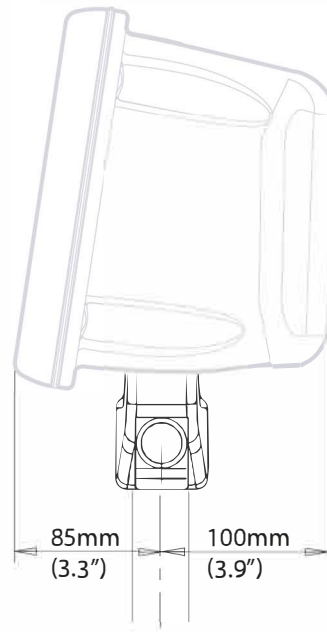
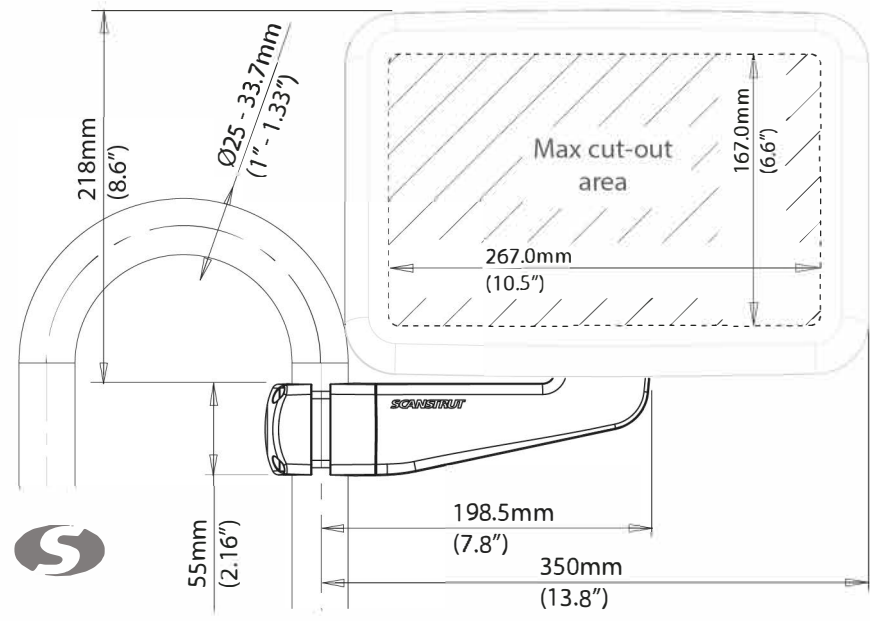
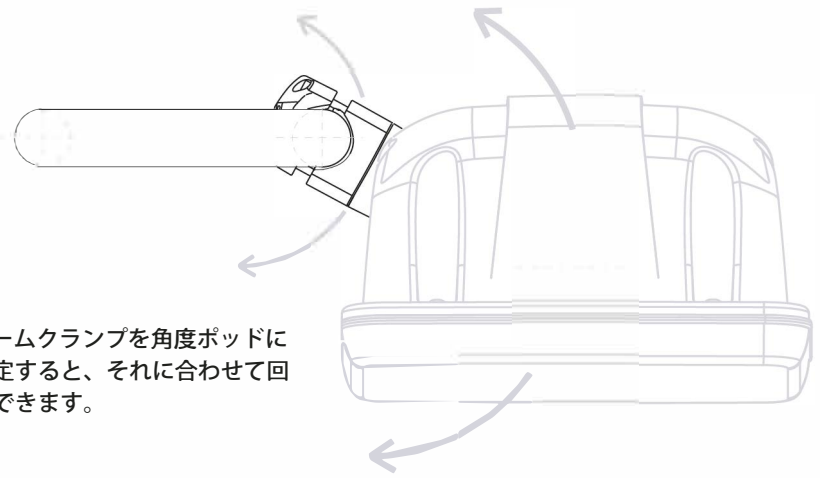
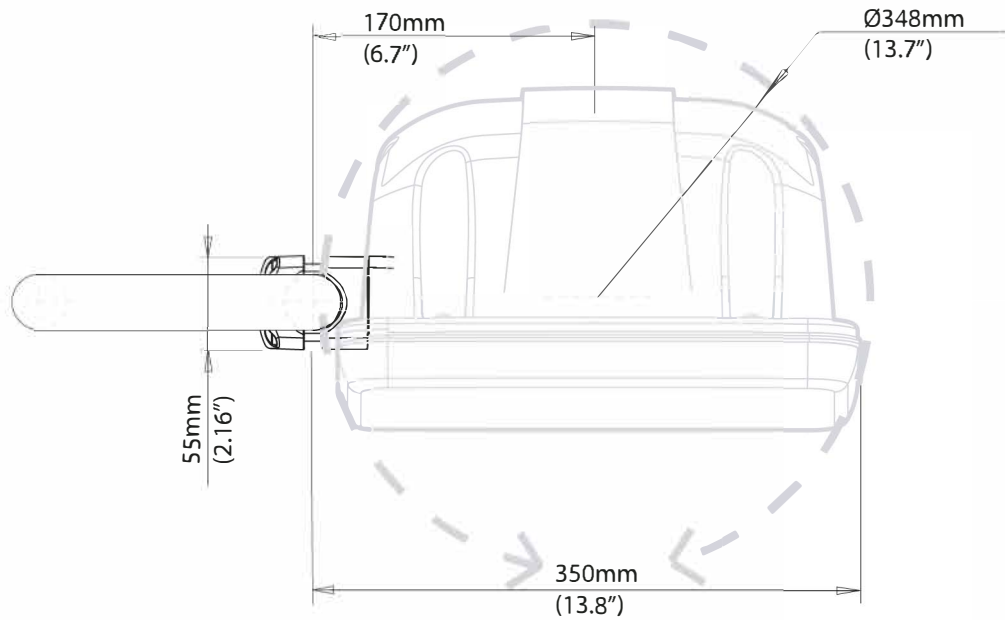

SCANSTRUT.