

Adjustable Base Wedge for Satcom Mount - SC50
Installation Instructions



SC50 Kit Contents:

Satcom Wedge assembly – Including Satcom Wedge Bottom Half,
Satcom Wedge Top Half,
Satcom Wedge Base Seal,
4 x pairs of 6° Washers.

Also Required:

Scanstrut SC45またはSC56 Satcomアダプター。
SC50およびSC45 / 65取り付けアセンブリをデッキ/アーチに取り付けるための4x M8ステンレス鋼ボルト、大きなワッシャーおよびナット。デッキ/アーチの厚さに合わせた長さ。
8.5mmドリル
ケーブルルーム用ホールカッター; 直径約50mm

SC50 and Satcom Adapter Installation (shown at 12°)

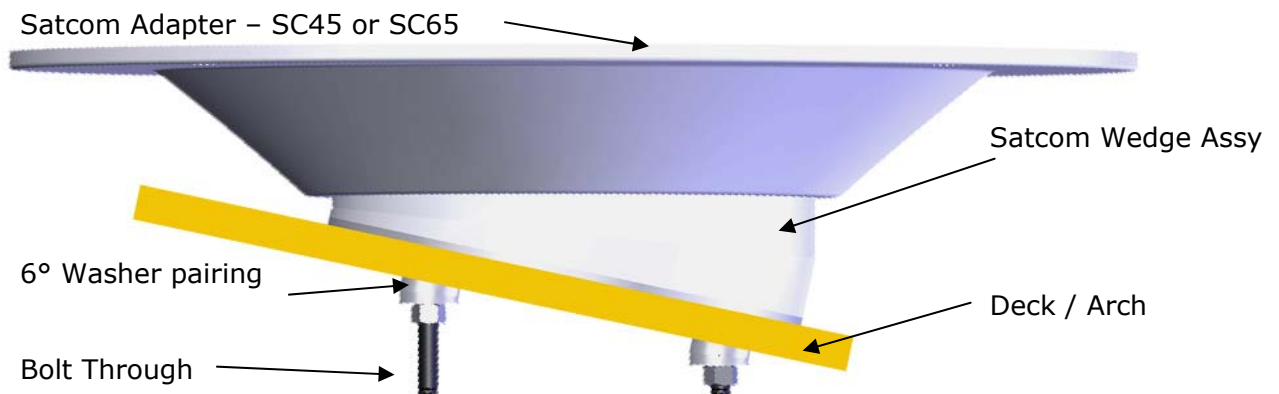

インストール手順については、上記を参照してください。

Installation Procedure

1. SC50ウェッジアセンブリを必要な位置に配置し、ウェッジベースシールをデッキ/アーチの下向きにします。
2. 水平面が作成されるまで、SatcomWedgeアセンブリの2つの半分の逆回転させます。
3. Satcomアダプターを、SC50ウェッジの上に作成された水平面に配置します。Satcomアンテナの目的の向きに対して、Satcomアダプターを前後に正しく位置合わせします。
4. アダプターとSC50ウェッジを介して、Satcomアダプターベースの4つの取り付け穴の位置でデッキに印を付けます。
5. ボルトの頭がSatcomアダプターの内面と揃うように、8mmボルト用のクリアランスホールをデッキ/アーチに垂直に開けます。
6. 8mmボルト、6° ワッシャーペアリング、およびロックナットを使用して、アセンブリをデッキに固定します。ナットを締めるとき、6° ワッシャーはSC50ウェッジと同様の方法で逆回転して、ナットを締めるためのボルトに垂直な平面を作成する必要があります。
7. SC50とSatcomアダプターの組み立てが完了したら、Satcomアダプターの取り付け手順の説明に従ってアンテナを取り付けます。

Adjustable Base Wedge for Satcom Mount - SC50

For help & information
email: technical@scanstrut.com
tel: +44 (0) 1803 863800

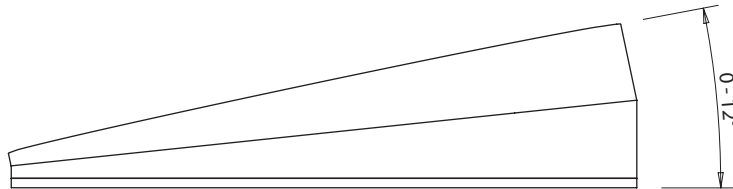
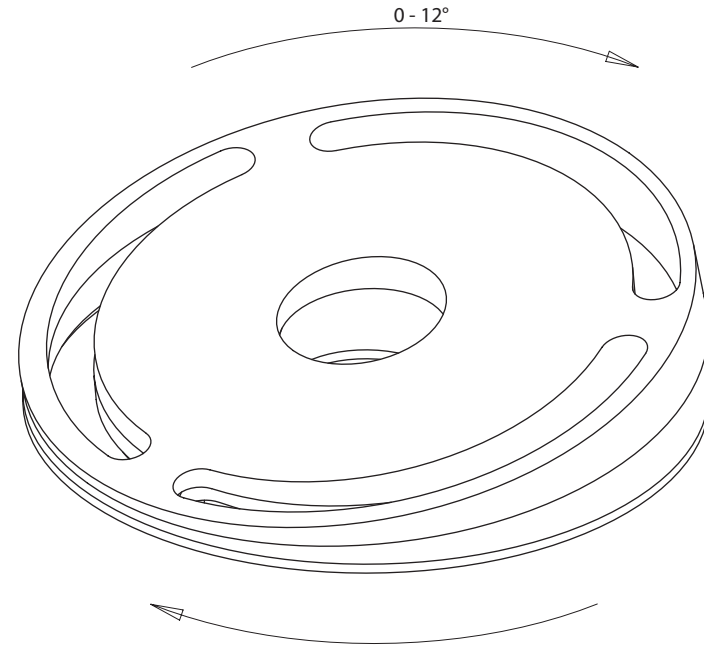
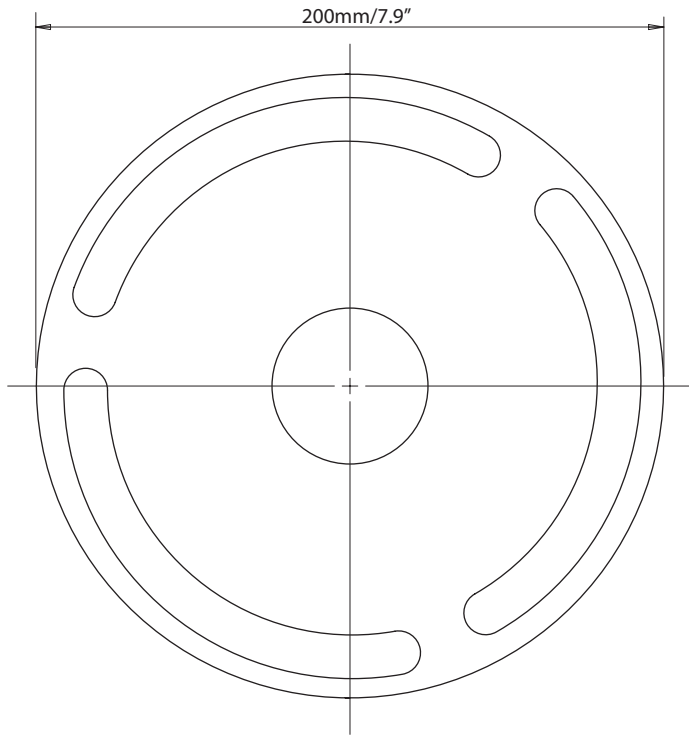

SC35、SC45 / 45R、およびSC65でのみ使用

